

Manual de instruções

**Queimador pressurizado a gasóleo
Logatop LE-A 1.0 e 2.0**



Buderus

CE O aparelho está em conformidade com os requisitos básicos das respectivas directivas europeias.

A conformidade foi comprovada. A respectiva documentação e o original da declaração de conformidade encontram-se em posse do fabricante.

Encontrará uma cópia da declaração de conformidade nas instruções de colocação em serviço e de manutenção.

Acerca destas instruções

O presente manual de instruções contém informações importantes para a operação segura e correcta e a manutenção do queimador pressurizado a gásóleo Logatop LE-A.

Designação do produto

O queimador pressurizado a gásóleo Logatop LE-A é uniformemente designado "queimador" na presente documentação.

O combustível correcto

Para um funcionamento sem problemas o queimador necessita do combustível correcto.

- Utilize exclusivamente gásóleo de quecimento EL conforme a DIN 51603-1.

Utilização adequada

Os queimadores de funcionamento totalmente automático estão em conformidade com a DIN EN 230 e DIN EN 267.

Cada queimador foi testado a quente na fábrica e pré-ajustado para uma determinada potência (consulte as instruções de colocação em serviço e de manutenção, capítulo "Dados Técnicos").

Reserva-se o direito a alterações técnicas!

Em resultado do aperfeiçoamento contínuo, as figuras, os passos de funcionamento e os dados técnicos poderão variar ligeiramente.

Actualização da documentação

Queira contactar-nos, caso tenha sugestões para melhoramentos ou tenha detectado irregularidades.

Observe estas indicações



AVISO!

PERIGO DE VIDA

por envenenamento. Uma ventilação insuficiente pode causar fugas de gases perigosos.

- Preste atenção a que as aberturas de entrada e saída de ar não estejam reduzidas ou fechadas.
- A caldeira de aquecimento não poderá ser operada caso não elimine imediatamente as falhas.



AVISO!

PERIGO DE VIDA

causado por corrente eléctrica.

- Em caso de perigo, desligue a corrente eléctrica da instalação de aquecimento com o botão de paragem de emergência ou desligue-a da rede eléctrica através do disjuntor do edifício correspondente.



CUIDADO!

PERIGO DE INCÊNDIO

através de materiais ou líquidos inflamáveis.

- Não armazene quaisquer materiais ou líquidos inflamáveis na vizinhança imediata do queimador.



CUIDADO!

DANOS NA INSTALAÇÃO

devido a limpeza e manutenção deficiente ou não efectuada.

- Deixe que, uma vez ao ano, uma empresa especializada inspeccione, efectue a limpeza e a manutenção da instalação de aquecimento.
- Recomendamos a celebração de um contrato de inspecção anual e de manutenção em função da necessidade.

Descrição do produto

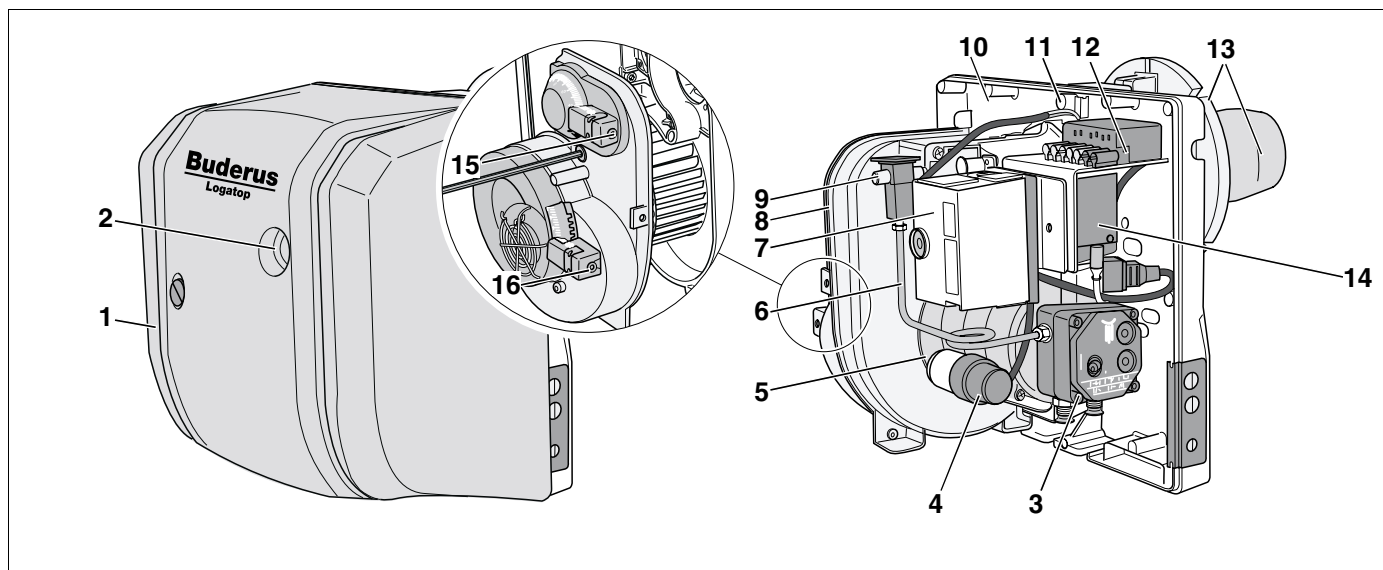

Fig. 1 Queimador Logatop LE-A 1.0 e 2.0 (com e sem cobertura de queimador)

Os principais componentes do queimador são:

- Cobertura do queimador (Fig. 1, **Item 1**)
- Botão de rearme com lâmpada indicadora de falhas (Fig. 1, **Item 2**)
- Bomba de gásóleo com válvula magnética (Fig. 1, **Item 3**)
- Condensador do motor (Fig. 1, **Item 4**)
- Motor do queimador (Fig. 1, **Item 5**)
- Tubagem de gásóleo sob pressão (Fig. 1, **Item 6**)
- Dispositivo automático de comando de combustão de gásóleo (Fig. 1, **Item 7**)
- Caixa do ventilador (Fig. 1, **Item 8**)
- Parafuso de ajuste para o disco regulador do ar (Fig. 1, **Item 9**)
- Placa de base (Fig. 1, **Item 10**)
- Parafuso de assistência (Fig. 1, **Item 11**)
- Tomada de ligação (Fig. 1, **Item 12**)
- Flange e tubo do queimador (Fig. 1, **Item 13**)
- Unidade de ignição e cabo de ignição (Fig. 1, **Item 14**)
- Parafuso de ajuste para regulação do ar (Fig. 1, **Item 15**)
- Parafuso de ajuste para admissão de ar (Fig. 1, **Item 16**)

Colocar o queimador em serviço



INDICAÇÃO PARA O UTILIZADOR

Na primeira colocação em serviço.

- Permita que o técnico especializado lhe dê instruções sobre a operação do queimador.
- Abra a alimentação de combustível no dispositivo de bloqueio do combustível.
- Ligue o regulador ou o interruptor de paragem de emergência do aquecimento – consulte o manual de instruções do regulador.

Retirar o queimador do serviço



INDICAÇÃO PARA O UTILIZADOR

O queimador é desligado através do regulador.

- Coloque o interruptor de operação do regulador na posição "0" (Desl).

Rearme do queimador

Se o queimador não arranca e a lâmpada indicadora de falhas do mesmo não acende, deverá verificar

- se existe tensão da rede e se a regulação do aquecimento está ajustada correctamente.

A lâmpada indicadora de falhas acende no queimador se este se tiver desligado em consequência de uma falha.

- Prima o botão de rearme (Fig. 1, **Item 2**, Página 3) durante aprox. um segundo para iniciar o queimador.

Se o queimador se desligar novamente, deverá efectuar os seguintes controlos:

- Verifique o nível do gasóleo no reservatório (tanque).
- Verifique se a válvula de corte rápido no acessório do reservatório está aberta.
- Verifique se o filtro de gasóleo está cheio.
- Arranque do queimador: Prima, após aprox. 50 segundos, a tecla de eliminação de avarias (Fig. 1, **Item 2**, Página 3) no dispositivo automático de comando de combustão do gasóleo para iniciar novamente o queimador.



CUIDADO!

DANOS NA INSTALAÇÃO

Premindo frequentemente o botão de rearme poderá danificar o transformador de ignição do queimador.

- Nunca prima o botão de rearme mais de três vezes consecutivas. Notifique a empresa especializada de aquecimento se não conseguir arrancar o seu queimador.